

四川屏山县石柱地遗址 2010-2012 年度 新石器时代遗存发掘简报

四川省文物考古研究院
宜宾市博物院
屏山县文物管理所

摘要：石柱地遗址位于四川省宜宾市屏山县楼东乡田坝村7、8组，地处金沙江右岸一至五级阶地。为配合向家坝水电站建设，2010年5月至2012年6月，四川省文物考古研究院等单位对该遗址进行了5次考古发掘，发掘面积14650平方米。共清理有新石器时代、西周时期、战国秦汉时期及明清时期各类遗迹800余个，出土各类小件器物1000余件。新石器时代遗存在I区、III区有发现，清理有灰坑、房址、墓葬等遗迹，遗物以陶器为主，另有少量石器。石柱地遗址新石器文化遗存与成都平原的宝墩文化及峡江地区的新石器文化遗存有着密切联系，对研究宝墩文化南下以及金沙江下游新石器晚期的考古学文化交流及序列建立提供了重要的实物资料。

关键词：石柱地遗址；新石器时代；金沙江流域

Abstract: The Shizhudi site is located in Group Seven and Eight of Tianba Village, Loudong Township, Pingshan County of Yibin, Sichuan Province, situated on the first to fifth terraces on the right bank of Jinsha River. From May 2010 to June 2012, five archaeological diggings were conducted to cooperate with the construction of Xiangjiaba Hydropower Station, covering a total area of 14600 square meters. More than 800 remains and over 1000 small objects of varying types were discovered, spanning from Neolithic Age, Western Zhou Dynasty, Warring States & Qin-Han Period to Ming & Qing Dynasties. Neolithic remains were found in areas I and III, including ash-pits, house foundations and burials; unearthed objects consisted largely of potteries, while there was a small fraction of stone implements. The Neolithic cultural remains of Shizhudi site had close relations with Baodun Culture of Chengdu Plain and Neolithic cultural remains in Xiajiang area. The archaeological excavations yielded important materials for the study of Baodun Culture's spread down south, as well as the cultural exchanges at lower reaches of Jinsha River during the late Neolithic Age and establishment of chronology.

Key Words: Shizhudi Site, Neolithic Age, Jinsha River Basin

石柱地遗址位于四川省宜宾市屏山县楼东乡田坝村7、8组，地处金沙江右岸一至五级阶地（图一）。北纬 $28^{\circ}37'46''$ ，东经 $104^{\circ}19'30''$ ，海拔282米。2006年向家坝库区文物复查时发现，2010年5月，四川省文物考古研究院对该遗址进行勘探，发现有新石器时代、西周时期、战国秦汉时期及明清时期文化层堆积，分布面积约10万平米，可分为四个区。为配合向家坝水电站建设，2010年5月至2012年6月，四川省文物考古研究院联合宜宾市博物院、屏山县文物管理所对该遗址进行了5次考古发掘，发掘面积14600平方米。共清理有新石器时代、西周时期、战国秦汉时期及明清时期各类遗迹800余个，出土各类小件器物1000余件。新石器时代遗存在I区、III区有发现，清理有灰坑、房址、墓葬等遗迹，遗物以陶器为主，另有少量石器。

一 I区文化遗存

（一）地层堆积

本区地层堆积总共可分22层，其中第①层至第②层为新石器时期文化层，第③层至第⑩层

为西周时期文化层，第⑪层至第⑭层为战国秦汉时期文化层，第⑮层至第⑳层为明清时期文化层。现以IT5北壁为例：

第①层 黑褐色土层，土质疏松，颗粒较大，夹杂大量植物根系等。遍布全方。厚0.07~0.2米。包含有少量瓷片等现代遗物。为现代农耕层。

第②层 灰褐色含黏土层，土质较硬，颗粒较大，夹杂有植物根系及碳屑。探方内均有分布。厚0.1~0.3米。包含有少量瓷片、大量瓦片等近现代遗物。该层下发现有少量遗迹。

第③层 灰褐色土层，土质较硬。仅探方西南角有分布，堆积西南浅。厚0~0.1米。包含有瓦片，基本不见瓷片。

第④层至第⑨层本探方缺失。

第⑩层 灰褐色土层，结构较为紧密。探方内均有分布，堆积为北薄南厚。厚0.1~0.3米。包含有大量陶片和瓦片。该层下发现有灰坑、灰沟、墓葬等遗迹。

第⑪层至第⑭层本探方缺失。

第⑮层 灰色土层，结构较为松散，含沙量较大。探方内均有分布。厚0.1~0.27米。包含有大量陶片和少量石器等遗物。陶片以夹粗砂陶为主，其次为泥质陶、夹细砂陶。夹粗砂陶以黄褐陶为主，其次为红褐陶、黑褐陶、灰褐陶等；泥质陶以灰陶为主，另有灰褐陶、黑皮陶等。纹饰以素面为主，有少量细绳纹、交错绳纹及附加堆纹等。可辨器型有尖底杯、尖底盏、小平底罐、圆底釜、豆、圆底钵等。本层下发现大量灰坑等遗迹。

第⑯层至第⑳层本探方缺失。

第㉑层 红褐色沙土层，土质较松散，颗粒较细。探方内均有分布。厚0.08~0.35米。包含有大量陶片，以夹砂陶为主，另有泥质陶。夹砂陶以红褐陶和黄褐陶为主，其次为灰褐陶等；泥质陶以红褐陶为主，其次为

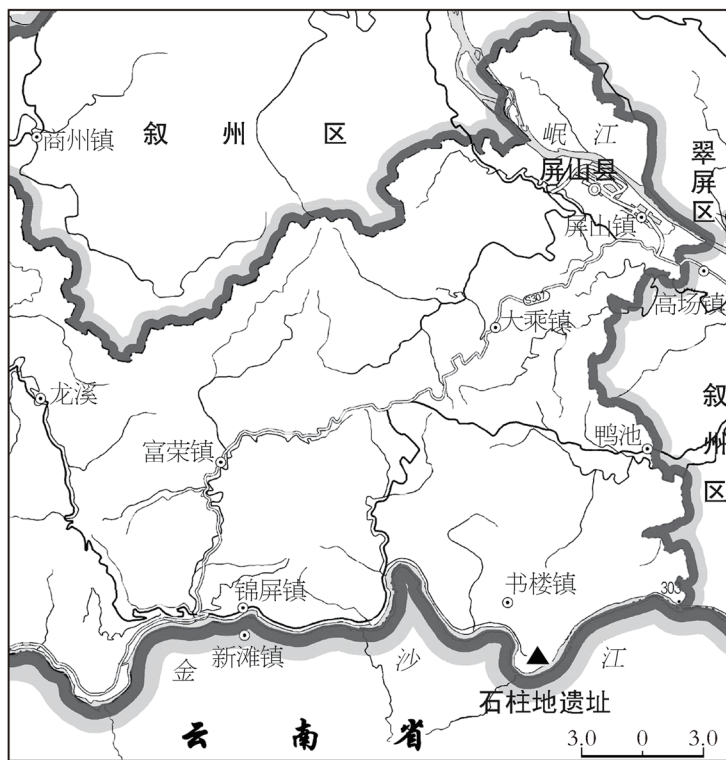

图一 石柱地遗址位置示意图

灰陶等。陶片多素面，纹饰以粗绳纹和交错绳纹为主，另有细绳纹、凹弦纹、刻划纹、附加堆纹及戳印纹等。可辨器型有宽折沿器。本层下未发现遗迹现象。

第⑩层 黄沙土层，土质疏松。在探方大部分有分布，于探方东南部消失。厚0~0.17米。未发现有陶片遗物等及遗迹现象。

第⑪层 灰褐色沙土层，土质较为松散。探方内均有分布。厚0.1~0.25米。包含有大量陶片，以夹砂陶为主，另有泥质陶。夹砂陶以红褐陶和黄褐陶为主，其次为灰褐陶等；泥质陶以黄褐陶和灰褐陶为主，其次为黑陶等。陶片多素面，纹饰以粗绳纹和交错绳纹为主，另有细绳纹、凹弦纹、刻划纹、附加堆纹及戳印纹等。

第⑫层 灰褐色粘土层，质地较为松软。厚0.1~0.4米。包含有零星陶片，为夹砂红褐陶和黄褐陶，另有少量泥质红褐陶。陶片以素面为主，纹饰主要有刻划纹（图二）。

（二）地层遗物

主要为陶器和石器，以陶器为主。

1. 陶器

以夹砂陶为主，少量泥质陶。无可复原器物，可辨器型有侈口罐、敞口罐、敛口卷沿罐、折沿花边罐、高领罐、缸、尊、盆、盘等。

（1）夹砂陶器

敛口卷沿罐 2件。敛口，卷沿。ITN04E28⑫：5，夹粗砂黄褐陶。圆尖唇，鼓腹。唇部以下饰三点一组戳印纹。壁厚0.6~1.4、残高9.8厘米（图三：1）。ITS02E18⑫：2，夹细砂黄褐陶。沿部较短，微鼓腹。沿部以下饰斜向四点一组戳

印纹。壁厚0.4~0.9、残高5厘米（图三：9）。

高领罐 1件。ITS02E18⑫：1，夹粗砂灰褐陶。高领，溜肩。素面。壁厚0.4~0.6、残高6厘米（图三：2）。

敞口罐 7件。标本ITS01E19⑨：1，夹细砂黄褐陶。敞口，尖唇，束颈。颈部以下饰斜向压印绳纹。壁厚0.4~0.6、残高6.6厘米（图三：3）。标本ITS01E19⑩：1，夹粗砂黄褐陶。敞口，圆尖唇，斜肩，微鼓腹。口部以下饰斜向细绳纹。壁厚0.4~0.6、残高6.8厘米（图三：5）。标本ITS03E15⑨：1，夹粗砂黑褐陶。敞口，折沿，圆唇。素面。壁厚0.8、残高4.6厘米（图三：6）。标本ITS07E20⑨：2，夹粗砂黄褐陶。敞口，圆唇，鼓腹。口部以下饰斜向绳纹。壁厚0.6~0.8、残高3.6厘米（图三：10）。

侈口罐 4件。标本ITS02E19⑫：1，夹细砂黄褐陶。侈口，尖唇，束颈。颈部以下饰斜向压印绳纹。壁厚0.4、残高4.8厘米（图三：4）。标本ITS02E18⑫：3，夹细砂黑褐陶。侈口，卷沿，方唇。唇部以下饰压印细绳纹。壁厚0.2~0.4、残高4.4厘米（图三：7）。标本ITS02E18⑫：4，夹细砂黄褐陶。侈口，圆唇。唇部以下饰斜向刻划纹。壁厚0.2~0.4、残高3.4厘米（图三：8）。

折沿花边罐 4件。IT4⑨：2，夹细砂黄褐陶。侈口，平折沿，方唇，斜腹。唇部及其以下饰绳纹。壁厚0.4~0.6、残高5.2厘米（图四：1）。ITS04W01⑫：1，夹细砂黄褐陶。敛口，平折沿，方唇，腹部较直。沿上饰斜向压印粗绳纹，唇部饰压印粗绳纹，唇部以下饰一圈斜向刻划纹，再下饰斜向压印粗绳纹。壁厚0.4~0.8、残高7厘米（图四：2）。ITN03E19⑫：9，夹粗砂黄褐陶。敛口，平折沿，方唇，鼓腹。沿上饰压印粗绳纹，唇部饰压印斜向粗绳纹。壁厚0.6~1、残高2.6厘米（图四：3）。

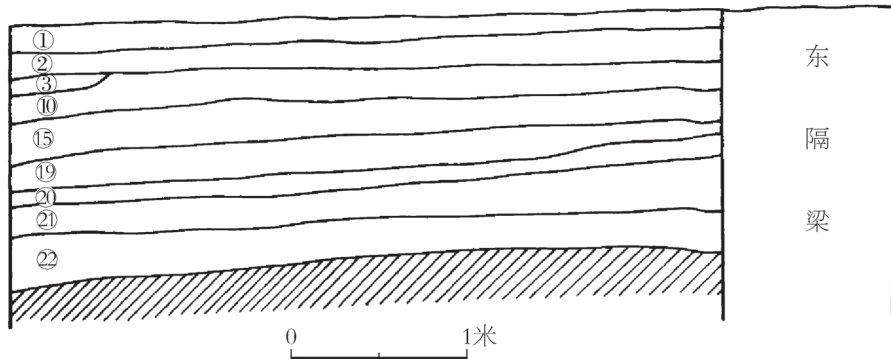

图二 IT5 北壁剖面图

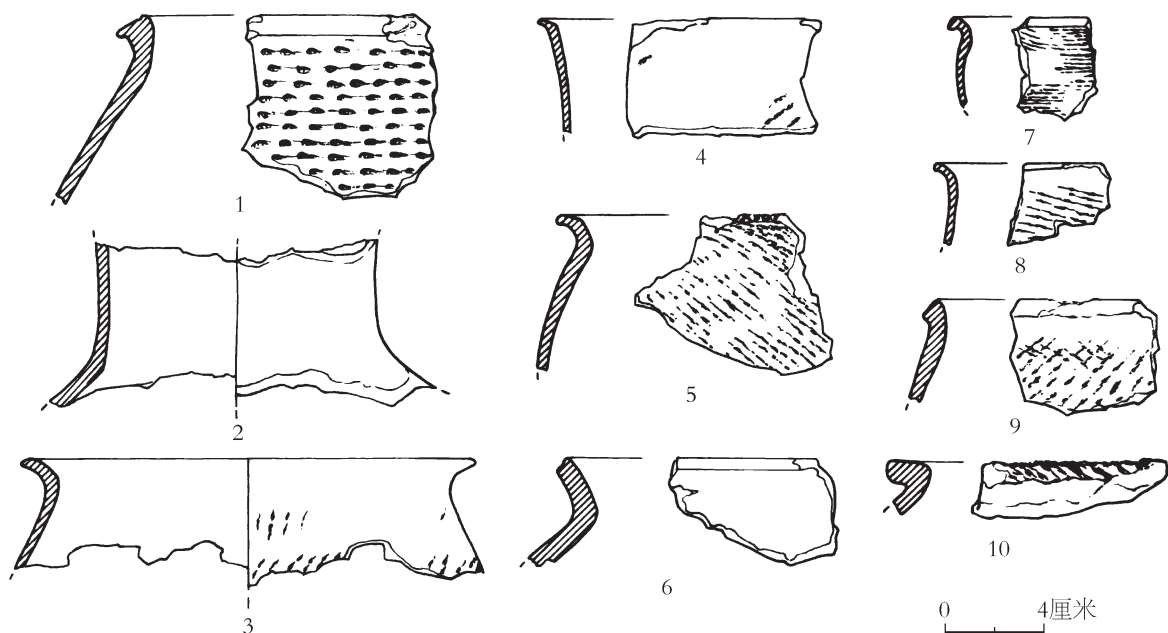

图三 I 区地层出土各类夹砂陶罐

1、9-敛口卷沿罐(ITN04E28②:5、ITS02E18②:2) 2-高领罐(ITS02E18②:1) 3、5、6、10-敞口罐(ITS01E19⑨:1、ITS01E19②:1、ITS03E15⑨:1、ITS07E20⑨:2) 4、7、8-侈口罐(ITS02E19②:1、ITS02E18②:3、ITS02E18②:4)

IT5②:7, 夹细砂黄褐陶。侈口, 平折沿, 方唇, 斜腹。唇部及沿部饰有压印粗绳纹。壁厚0.6、残高3.8厘米(图四:4)。

盘口尊 3件。标本IT5②:6, 夹细砂红褐陶。敞口, 圆唇, 束颈。颈部饰有戳印纹。壁厚0.4、口径21、残高8厘米(图五:1)。标本IT4②:1, 夹细砂灰褐陶。折沿花边口, 方唇。唇部饰压印粗绳纹, 唇部以下饰斜向压印粗绳纹。壁厚0.4~0.6、残高4厘米(图五:9)。

缸 6件。标本ITS06W04②:1, 夹粗砂黄褐陶。折沿花边口, 圆唇, 直腹。沿上饰斜

向压印粗绳纹, 唇部以下饰斜向压印细绳纹和凹弦纹。壁厚0.4~0.6、残高6.8厘米(图五:2)。标本ITS07E20⑨:1, 夹粗砂黄褐陶。直口, 直腹。口部以下饰斜向绳纹。壁厚0.8、口径32.8、残高12.8厘米(图五:4)。标本ITS06W04②:2, 夹细砂灰褐陶。折沿花边口, 圆唇, 直腹。沿上饰斜向压印粗绳纹, 唇部以下饰斜向压印细绳纹。壁厚0.4~0.7、残高7厘米(图五:8)。标本ITS02E18②:3, 夹细砂黄褐陶。直口, 鼓腹。通体饰斜向压印细绳纹。壁厚0.4~0.6、残高7.2厘米(图五:10)。

喇叭口盆 1件。ITN01E22①:1, 夹细砂灰褐陶。敞口, 圆唇。素面。壁厚0.6、残高3.2厘米(图五:3)。

盘 2件。标本ITS02E18②:1, 夹细砂灰褐陶。圆唇。素面。壁厚0.2~0.4、残高2.4厘米(图五:5)。

厚胎形器 1件。ITN04E28②:4, 夹细砂红褐陶。平折沿, 圆唇。素面。壁厚1~2、残高3.4厘米(图五:6)。

折沿尊 7件。敞口, 折沿, 圆唇。标本T5②:1, 夹粗砂红褐陶。直腹。唇部饰有斜

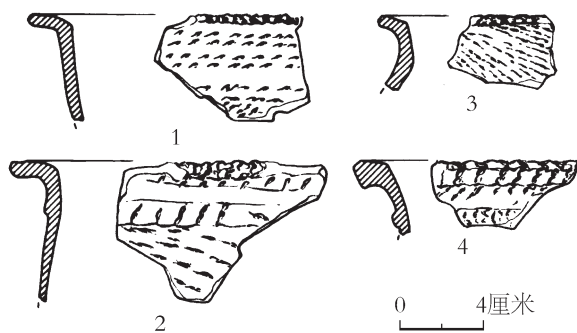

图四 I 区地层出土夹砂陶折沿花边罐

1-IT4⑨:2 2-ITS04W01②:1 3-ITN03E19②:9 4-IT5②:7

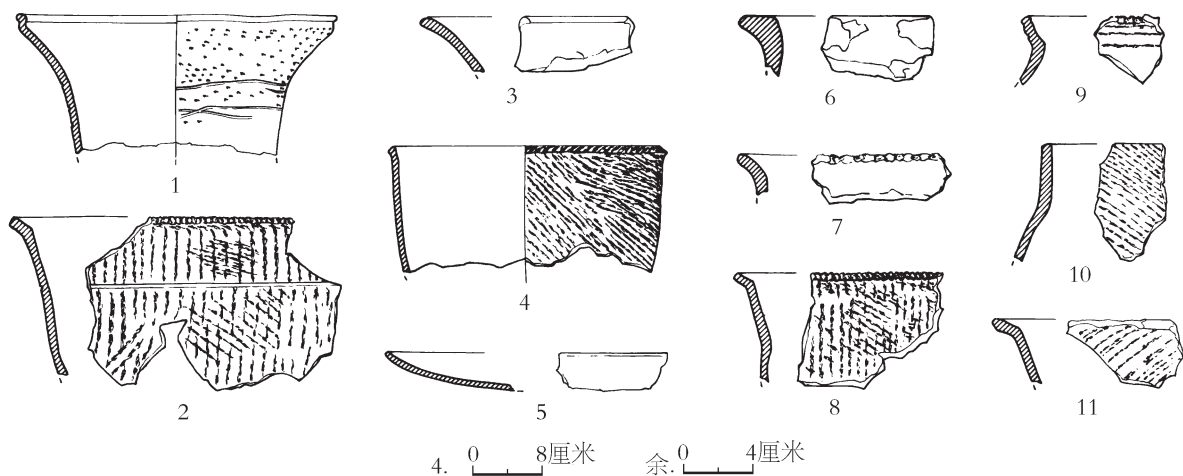

图五 I区地层出土夹砂陶器

1、9·盘口尊 (IT5⑫ : 6、IT4⑫ : 1) 2、4、8、10·缸 (ITS06W04⑫ : 1、ITS07E20⑫ : 1、ITS06W04⑫ : 2、ITS02E18⑫ : 3) 3·喇叭口盆 (ITN01E22⑫ : 1) 5·盘 (ITS02E18⑫ : 1) 6·厚胎形器 (ITN04E28⑫ : 4) 7、11·折沿尊 (T5⑫ : 1、IT5⑫ : 9)

向压印绳纹。壁厚0.6~0.8、残高3厘米 (图五:7)。标本IT5⑫ : 9, 夹细砂黄褐陶。腹部内收。唇部以下饰有斜向刻划纹。壁厚0.4~0.6、残高4.2厘米 (图五:11)。

器底 14件。平底。标本IT5⑫ : 13, 夹细砂黄褐陶。底部以上饰有斜向刻划纹。壁厚0.8、底径8、残高5.4厘米 (图六:1)。标本ITS01E19⑫ : 2, 夹粗砂灰褐陶。饰竖向刻划纹, 未及底。壁厚0.8~1、残高6.4厘米 (图六:2)。标本IT5⑫ : 2, 夹粗砂黄褐陶。饰斜向交错刻划纹, 底部有少量压印绳纹。壁厚

0.6~0.8、底径13、残高4.4厘米 (图六:3)。标本ITS06W04⑫ : 4, 夹粗砂红褐陶。素面。壁厚0.8、残高4厘米 (图六:4)。标本IT5⑫ : 16, 夹细砂黄褐陶。底部以上饰有交错刻划纹。壁厚0.8、残高2厘米 (图六:5)。标本IT5⑫ : 18, 夹细砂红褐陶。底部以上饰有交错刻划纹。壁厚1、残高3.8厘米 (图六:6)。

(2) 泥质陶器

盆 5件。标本IT5⑫ : 1, 泥质灰褐陶。敞口, 宽折沿, 圆唇, 斜腹。饰有凸弦纹。壁厚0.4~0.6、残高3.4厘米 (图七:1)。标本IT5⑫ : 2, 泥质黄褐陶。敞口, 折沿, 圆唇。饰有凸弦纹。壁厚0.2~0.8、口径22、残高6厘米 (图七:4)。标本IT5⑫ : 3, 泥质黄褐陶。敞口, 折沿, 圆唇, 直腹。饰有凸弦纹。壁厚0.4~0.8、口径30、残高6厘米 (图七:5)。标本IT4⑫ : 4, 泥质黄褐陶。平折沿, 圆唇。素面。壁厚0.6~0.8、残高2厘米 (图七:7)。

高领罐 2件。标本IT5⑫ : 21, 泥质灰褐陶。高领, 折肩。素面。壁厚0.6~0.8、残高3.6厘米 (图七:2)。

器盖 1件。IT5⑫ : 4, 泥质黑皮陶。素面。壁厚0.6、口径20.2、残高1.6厘米 (图七:3)。

器底 5件。标本ITN04E28⑫ : 1, 泥质

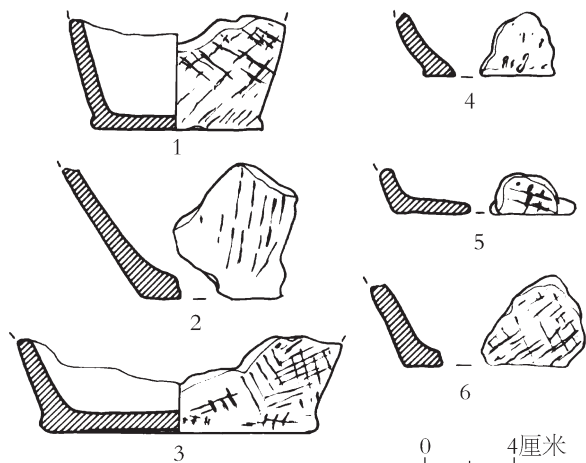

图六 I区地层出土夹砂陶器底

1-IT5⑫ : 13 2-ITS01E19⑫ : 2 3-IT5⑫ : 2
4-ITS06W04⑫ : 4 5-IT5⑫ : 16 6-IT5⑫ : 18

黄褐陶。素面。壁厚0.7、底径10、残高2.4厘米(图七:6)。标本ITN03E29②:8,泥质灰陶。平底(残)。饰竖向刻划纹,纹饰到底。壁厚0.6、残高2.4厘米(图七:8)。

2. 石器

可分为打制石器和磨制石器。

打制石器 9件。可见石斧、砍砸器、石器剥片及石杵。

砍砸器 3件。标本ITN03E29①:3,燧石,中间夹杂少量石英砂。双面打击。通高13.4厘米(图八:1)。标本IT3①:1,青色砾石。双面打击。通高11.6厘米(图八:5)。

石斧 3件。ITN03E29①:6,页岩。单面打击。弧形刃。通高18.2厘米(图八:2)。IT4①⑨:1,青灰色砾石。单面打击。通体扁平,弧形刃。通高12.8厘米(图八:4)。ITN03E29②:2,燧石,中间夹杂少量石英砂。通体扁平。双面打击。通高18.6厘米(封二:1;图八:7)。

石器剥片 2件。标本ITN03E29①:7,青色砾石。可见明显打击痕迹。残高5.6厘米(图八:3)。

石杵 1件。ITN04E28②:2,青色砾石。通体扁平。磨光,上端可见明显打击痕迹,下端残。通高12.4厘米(封二:3;图八:6)。

磨制石器 7件。可见石斧、石铤。

石铤 2件。ITN03E28②:1,青色砾石。

磨光。通体扁平。通高7.35厘米(封二:2;图九:1)。ITN01E20②:1,青色砾石。磨光。通体扁平,弧形刃。通高7.3厘米(封二:4;图九:2)。

石斧 5件。标本ITN04E28②:3,燧石,中间夹杂少量石英砂。磨光。通体扁平。通高10.8厘米(图九:3)。标本IT4①⑨:2,青色砾石。磨光。残,通体扁平。通高8.4厘米(图九:4)。标本ITN02E18②:1,青色砾石。磨光。通体扁平,弧形双面刃。残高11.2厘米(封二:6;图九:5)。

(三) 遗迹

共清理新石器时期灰坑11座、房址1座、墓葬3座。

1. 灰坑

11座。平面形状有椭圆形及不规则形。

2011H33 开口于第①⑨层下,打破第②①、②②层。平面为不规则圆形,底略小于口,底部较平整,坑壁无明显加工痕迹。南北最大径0.76、东西最大径0.64、深0.32米(图一〇)。坑内填土为红褐色粘土,含沙。土质较软,颗粒较大,结构疏松。包含有少量夹砂陶片。纹饰有绳纹。

2010H39 开口于第②①层下,打破第②②层及生土层。平面形状呈不规则形,底略小于口,底部较平整,坑壁较粗糙,无明显加工痕迹。南北长2.43、东西最大径2.77、深0.24~0.33米(图

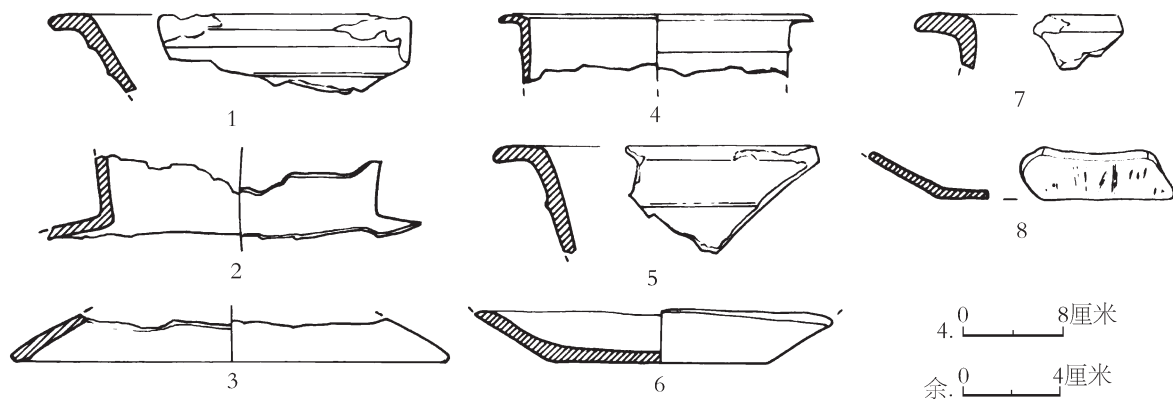

图七 I区地层出土泥质陶器

1、4、5、7·盆(IT5②:1、IT5②:2、IT5②:3、IT4①⑨:4) 2·高领罐(IT5②:21) 3·器盖(IT5②:4)
6、8·器底(ITN04E28①:1、ITN03E29②:8)

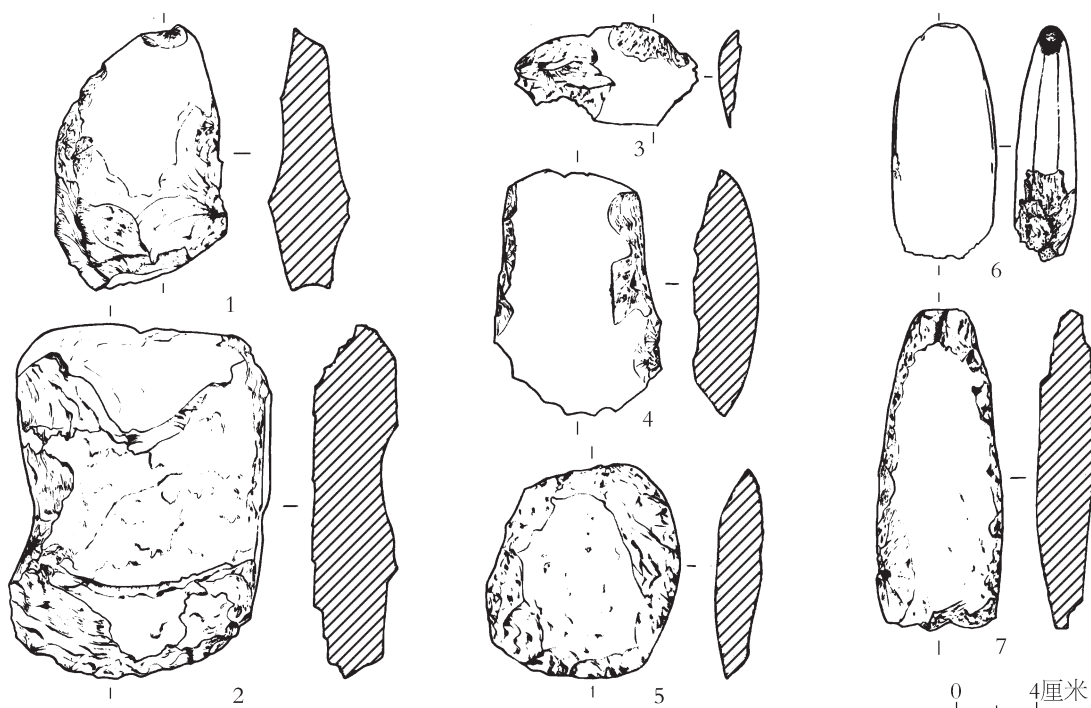

图八 I区地层出土打制石器

1、5·砍砸器 (ITN03E29⑳ : 3、IT3㉑ : 1) 2、4、7·石斧 (ITN03E29⑳ : 6、IT4⑲ : 1、ITN03E29⑳ : 2) 3·石器剥片 (ITN03E29⑳ : 7) 6·石杵 (ITN04E28㉒ : 2)

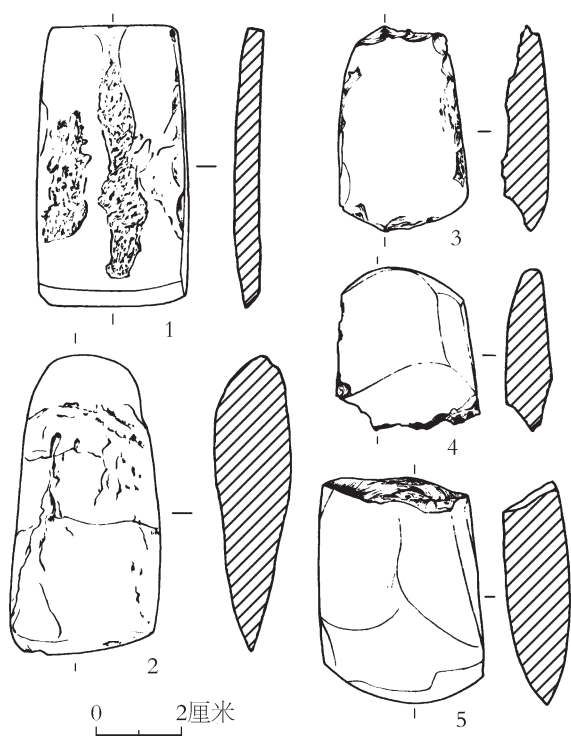

图九 I区地层出土磨制石器

1、2·石锤 (ITN03E28㉒ : 1、ITN01E20㉒ : 1) 3~5·石斧 (ITN04E28㉒ : 3、IT4⑲ : 2、ITN02E18㉒ : 1)

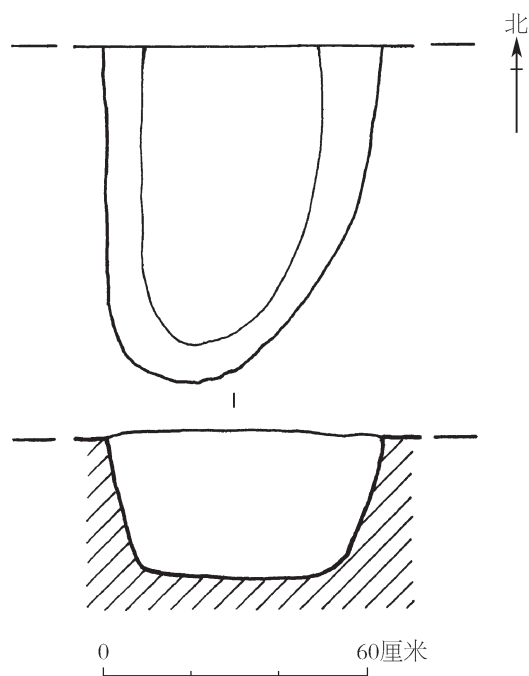

图一〇 2011H33 平、剖视图

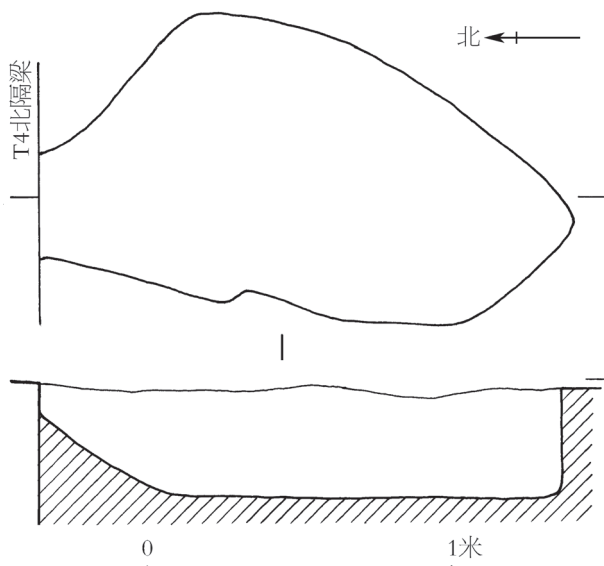

图一— 2010H39 平、剖视图

一一)。填土为灰褐色粘土。土质松散。包含有夹砂陶片及少量石子等。

敞口罐 1件。2010H39 : 2, 夹粗砂灰褐陶。敞口, 圆唇。肩部以下饰四点一组戳印纹。壁厚0.4、残高2.2厘米(图一二: 1)。

石斧 1件。2010H39 : 1, 青色砾石。刃部双面打击。通高8厘米(图一二: 2)。

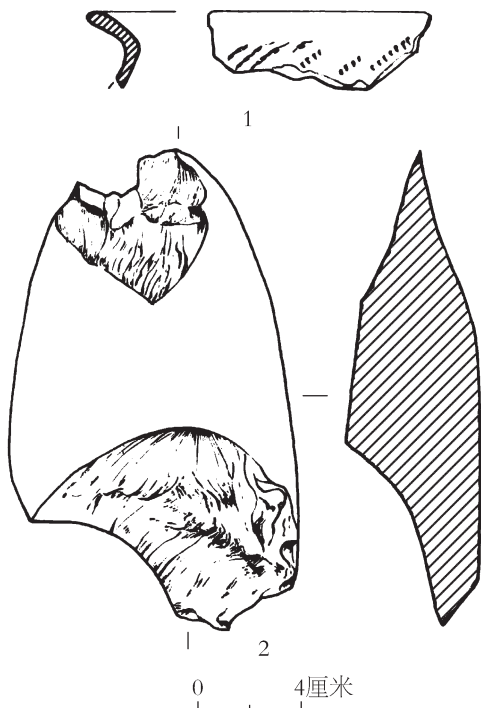

图一二 H39 出土器物

1. 敞口罐(2010H39 : 2) 2. 石斧(2010H39 : 1)

2011H125 开口于第①层下, 打破第②层及生土层。呈不规则形, 底略小于口, 底部较平整, 坑壁较粗糙, 无明显加工痕迹。南北最大径0.84、东西最大径1.26、深0.38~0.4米(图一三)。填土为灰褐色土。土质较紧密。填土内包含有少量陶片、草木灰烬和石块等。

敛口罐 1件。2011H125 : 2, 夹粗砂灰褐陶。口部以下饰斜向绳纹。壁厚1.2、残高12.4厘米(图一四: 1)。

缸 1件。2011H125 : 3, 夹粗砂灰褐陶。敛口, 腹部略鼓。口部以下饰斜向绳纹。壁厚0.8、残高16厘米(图一四: 2)。

2. 房址

1座。为柱洞组成的椭圆形地面建筑。

2011F5 开口于第⑨层下, 打破第⑩、⑪

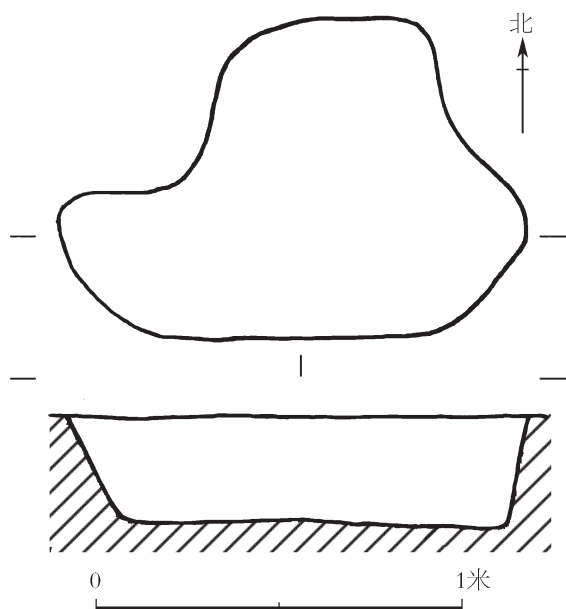

图一三 2011H125 平、剖视图

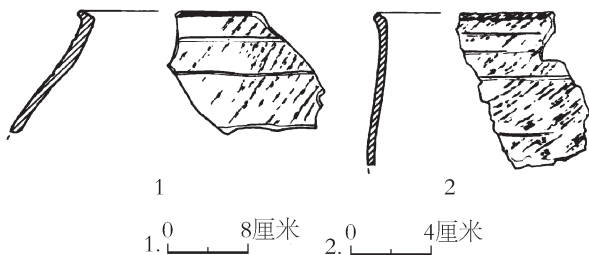

图一四 H125 出土器物

1. 敛口罐(2011H125 : 2) 2. 缸(2011H125 : 3)

层。由11个圆形柱洞组成的椭圆形地面建筑。东西长约1.8、南北长约1.6米，面积约3平方米（图一五）。柱洞大小不一，深度在0.1~0.12米之间。柱洞口部明显，壁面圆滑，底部圆平。填土呈灰黑色。土质松散。包含有沙粒、小石子、陶渣等。

3. 墓葬

3座。均为长方形竖穴土坑墓，破坏严重，

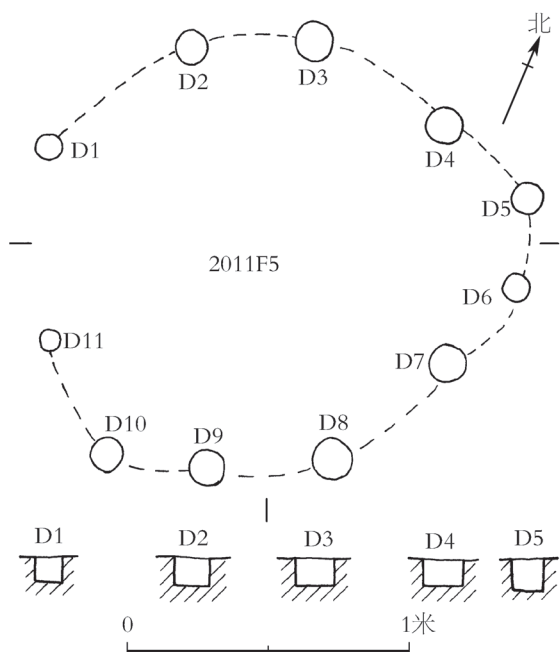

图一五 2011F5 平、剖视图

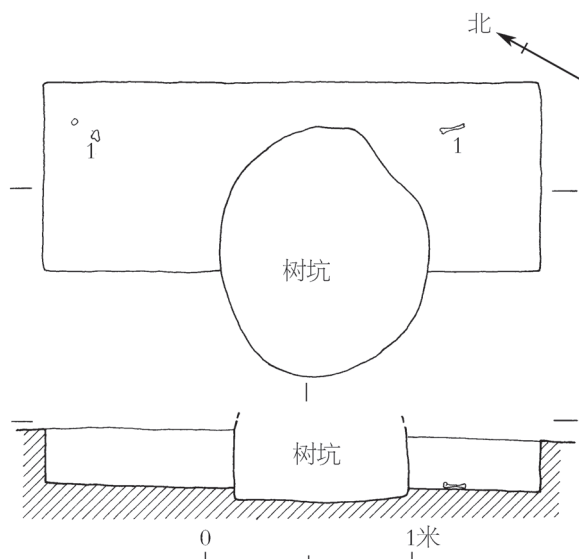

图一六 2011M35 平、剖视图

1. 人骨

保存较差，无随葬品发现。

2011M35 开口于第⑫层下，打破第⑫、⑬层（图一六）。长方形竖穴土坑墓，墓向333°。填土为灰褐色土，略含沙。直壁平底。填土中包含有少量夹砂陶片，无其他随葬器物。墓室底部仅残存一小段腿骨。墓室长2.4、宽0.9、深0.24~0.28米。

二 III区文化遗存

（一）地层堆积

地层堆积总共可分12层，其中第⑫层为新石器时期文化层，第⑪层为沙层，第⑦层至第⑩层为西周时期文化层，第⑤层、第⑥层为战国秦汉时期文化层，第③层、第④层为明清时期文化层。以IIITS05E01北壁为例：

第①层 耕土层，灰褐色沙土，土质疏松，颗粒较大。全方分布。包含大量植物根系、零星瓦片及碎石块。厚0.2~0.27米。

第②层至第⑥层本探方缺失。

第⑦层 黄褐色沙土层，土质疏松，颗粒较细。全方分布。包含零星陶片及碎石块。厚0.25~0.3米。

第⑧层本探方缺失。

第⑨层 黄褐色沙土层，土质疏松，颗粒较细。全方分布。包含零星陶片及碎石块。厚0.22~0.3米。

第⑩层 灰黄色沙土层，土质疏松，颗粒较细。全方分布。包含零星陶片及碎石块。厚0.15~0.52米。

第⑪层 黄褐色沙土层，土质疏松，颗粒较细。南部缺失。包含零星陶片及碎石块。厚0~0.65米。

第⑫层 红褐色沙土层，土质较为紧密，颗粒较细。全方分布。包含零星夹砂陶片、石器，厚0.22~0.35米（图一七）。

（二）地层出土遗物

遗物主要为陶器，另有少量石器。

1. 陶器

可辨器形有宽折沿花边罐、折沿花边罐、折

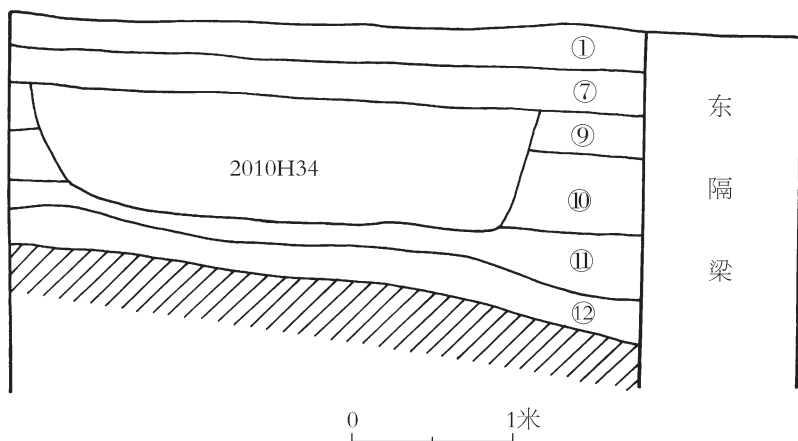

图一七 IHTS05E01 北壁剖面图

沿罐、盘口罐、喇叭口罐等。

(1) 夹砂陶器

宽折沿花边罐 9件。宽平折沿。标本 IHTS07W02⑫ : 3, 夹粗砂黄褐陶。方唇, 直腹。唇部及沿部均饰压印粗绳纹, 唇部以下饰一圈竖向刻划纹。壁厚0.8~1、残高4.2厘米(图一八:1)。标本 IHTS09W01⑫ : 2, 夹粗砂黄褐陶。直口, 直腹。唇部及沿饰有压印粗绳纹, 唇部以下饰压印粗绳纹。壁厚0.8、残高5.2厘米(图一八:3)。标本 IHTS03W05⑫ : 5, 夹粗砂黄褐陶。敛口, 鼓腹。唇部及沿部饰压印粗绳纹, 唇部以下饰一圈附加堆纹, 其余通体饰压

印粗绳纹。壁厚0.4~0.6、残高8.2厘米(图一八:5)。标本 IHTS08W03⑫ : 2, 夹粗砂黄褐陶。方唇。唇部及沿饰有压印粗绳纹, 唇部以下饰压印粗绳纹。壁厚1、残高2厘米(图一八:8)。

折沿花边罐 5件。平折沿。标本 IHTS02W04⑫ : 2, 夹粗砂灰褐陶。方唇。唇部及沿饰有压印粗绳纹, 唇部以下饰一圈凹弦纹, 再下通体饰

斜向刻划纹。壁厚0.4~0.8、残高4.2厘米(图一八:2)。标本 IHTS07W02⑫ : 9, 夹粗砂黑褐陶。侈口, 斜直腹。唇部及沿部饰有压印细绳纹, 唇部以下饰有斜向刻划纹及凹弦纹。壁厚0.4~0.8、残高2.8厘米(图一八:4)。标本 IHTS08W03⑫ : 3, 夹粗砂黄褐陶。方唇。唇部及沿饰有压印粗绳纹, 唇部以下先饰一圈附加堆纹, 再饰压印粗绳纹。壁厚0.6~1.2、残高5.6厘米(图一八:6)。标本 IHTS04W04⑫ : 2, 夹粗砂黑褐陶。侈口, 直腹。沿部饰有压印细绳纹, 唇部以下饰有斜向压印细绳纹。壁厚0.6、残高3.2厘米(图一八:7)。

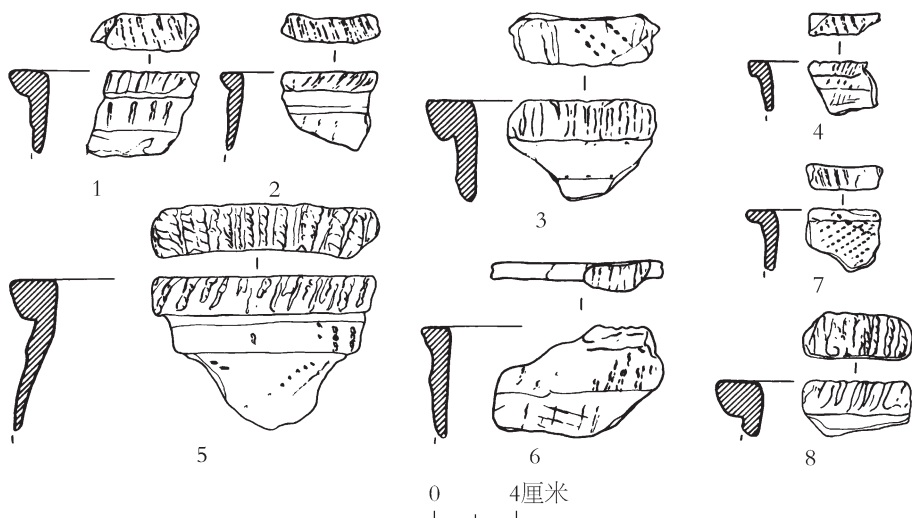

图一八 III区地层出土花边罐

1、3、5、8·宽折沿花边罐(IHTS07W02⑫ : 3、IHTS09W01⑫ : 2、IHTS03W05⑫ : 5、IHTS08W03⑫ : 2) 2、4、6、7·折沿花边罐(IHTS02W04⑫ : 2、IHTS07W02⑫ : 9、IHTS08W03⑫ : 3、IHTS04W04⑫ : 2)

盘口尊 8件。标本 IHTS08W04⑫ : 4, 夹细砂黄褐陶。直口, 尖唇。唇部以下有一圈绳纹。壁厚0.4、残高4厘米(图一九:1)。标本 IHTS09W04⑫ : 1, 夹细砂灰褐陶。敛口, 圆唇, 束颈。肩上部饰一圈斜向刻划纹, 以下饰斜向刻划纹。壁厚0.8、口径24.6、残高7.4厘米(图一九:6)。标本 IHTS03W05⑫ : 6, 夹细砂黄褐陶。直口, 圆

唇。唇部以下有一圈戳印纹。壁厚0.6、残高4厘米(图一九:8)。标本IIITS07W02⑫:5,夹粗砂黄褐陶。侈口,圆唇。肩部饰竖向刻划纹。壁厚0.6~0.8、残高10厘米(图一九:12)。

喇叭口盆 2件。标本IIITS07W02⑫:1,夹粗砂黄褐陶。侈口,方唇,深腹。唇部饰压印粗绳纹,唇部以下通体饰压印粗绳纹。壁厚0.8~1、残高3.6厘米(图一九:2)。

器底 10件。平底。标本IIITS08W04⑫:3,夹细砂黄褐陶。饰有刻划纹。壁厚0.4、残高2.8厘米(图一九:3)。标本IIITS08W04⑫:5,夹细砂黑褐陶。饰斜向交错刻划纹。壁厚0.6、残高3厘米(图一九:5)。标本IIITS08W01⑫:6,夹粗砂黄褐陶。底部以上饰粗绳纹。壁厚0.6、

残高2.8厘米(图一九:7)。标本IIITS09W01⑫:3,夹粗砂黄褐陶。底部以上饰压印交错绳纹。壁厚0.6、残高3.8厘米(图一九:9)。

折沿罐 6件。标本IIITS04W04⑫:1,夹粗砂黄褐陶。敛口,平折沿,圆唇。唇部以下饰有斜向刻划纹及凹弦纹。壁厚0.4、残高4厘米(图一九:4)。标本IIITS09W01⑫:1,夹粗砂黄褐陶。侈口,折沿,尖唇,斜直腹。唇部以下饰有刻划纹。壁厚0.6、残高3厘米(图一九:10)。标本IIITS09W01⑫:4,夹粗砂黄褐陶。敛口,折沿,尖唇。唇部以下饰有刻划纹。壁厚0.8、残高3厘米(图一九:11)。

(2) 泥质陶器

喇叭口盆 5件。标本IIITS07W02⑫:6,

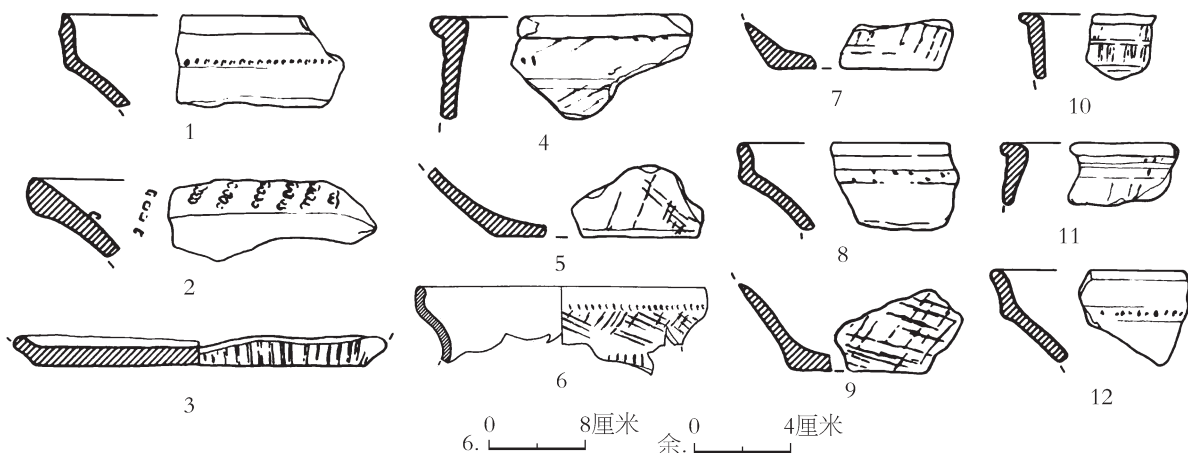

图一九 III区地层出土夹砂陶器

1、6、8、12·盘口尊(IIITS08W04⑫:4、IIITS09W04⑫:1、IIITS03W05⑫:6、IIITS07W02⑫:5) 2·喇叭口盆(IIITS07W02⑫:1) 3、5、7、9·器底(IIITS08W04⑫:3、IIITS08W04⑫:5、IIITS08W01⑫:6、IIITS09W01⑫:3) 4、10、11·折沿罐(IIITS04W04⑫:1、IIITS09W01⑫:1、IIITS09W01⑫:4)

泥质红褐陶。敞口,尖唇。素面。壁厚0.4、残高2.8厘米(图二〇:1)。标本IIITS09W01⑫:8,泥质黄褐陶。敞口,素面。壁厚0.6、残高4.4厘米(图二〇:2)。标本IIITS07W02⑫:2,泥质黄褐陶。敞口,卷沿。沿部饰有戳印纹。壁厚0.6、残高5厘米(图二〇:3)。

2. 石器

可分为打制石器和磨制石器。

打制石器 3件。

刮削器 1件。IIITS08W04⑫:1,青灰色砾石。刃部单面打击。通高1.4厘米(图二一:1)。

石杵 1件。IIITS04E14⑫:1,青色砾石。通高7.7厘米(图二一:2)。

石器剥片 1件。IIITS09W04⑫:1,青色砾石。表面有明显的打击痕迹。残高5.8厘米(图二一:4)。

磨制石器 1件。

石凿 1件。IIITS05W01⑫：1，青色砾石。磨光。通体扁平。残高3.8厘米（封二：5；图二一：3）。

（二）遗迹

共清理新石器时期灰坑4座，房址3座。

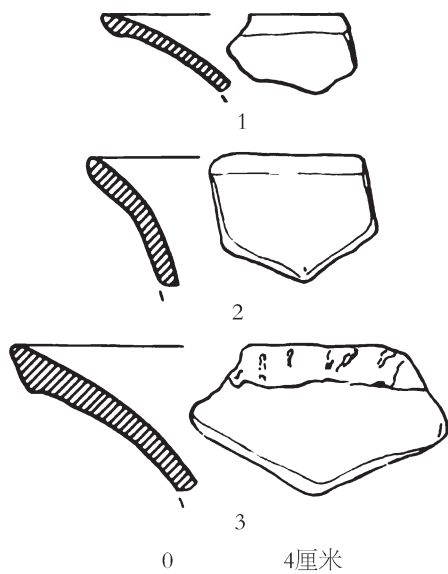

图二〇 III区地层出土泥质陶喇叭口盆

1-IIITS07W02⑫：6 2-IIITS09W01⑫：8
3-IIITS07W02⑫：2

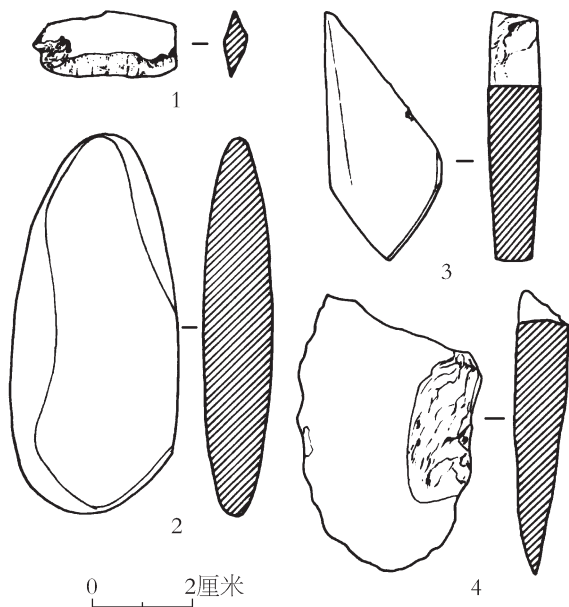

图二一 III区地层出土石器

1·刮削器（IIITS08W04⑫：1） 2·石杵（IIITS04E14⑫：1） 3·石凿（IIITS05W01⑫：1） 4·石器剥片（IIITS09W04⑫：1）

1. 灰坑

4座。平面形状有长方形、椭圆形及不规则形。

2010H50 开口于第⑪层下，打破第⑫层，距地表约0.8米。平面形状呈长方形，剖面为梯形。平面长0.6、宽0.4、深0.25米（图二二）。坑内填土为深灰色沙土。土质疏松，颗粒较粗。填土中包含有少量夹砂陶片、炭屑等。

2012H13 开口于第⑪层下，打破第⑫层。平面形状呈椭圆形，底部略小于口。灰坑最大径0.97、最小径0.85、深0.12米（图二三）。填土为灰褐色粘土。略含沙，土质较为紧密。填土中包含有大量夹砂陶片及少量碳化物。纹饰以附加堆纹为主，其次为刻划纹及凸弦纹。

器底 4件。平底。标本2012H13：5，夹粗砂灰褐陶。底部以上饰压印交错绳纹。壁厚

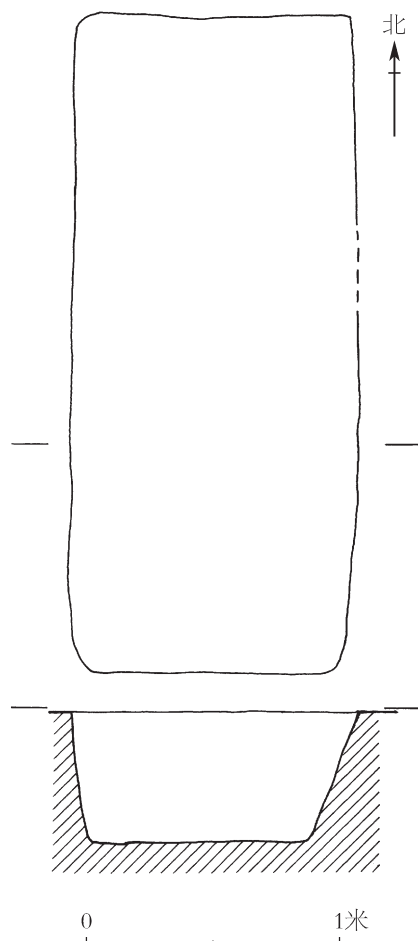

图二二 2010H50 平、剖视图

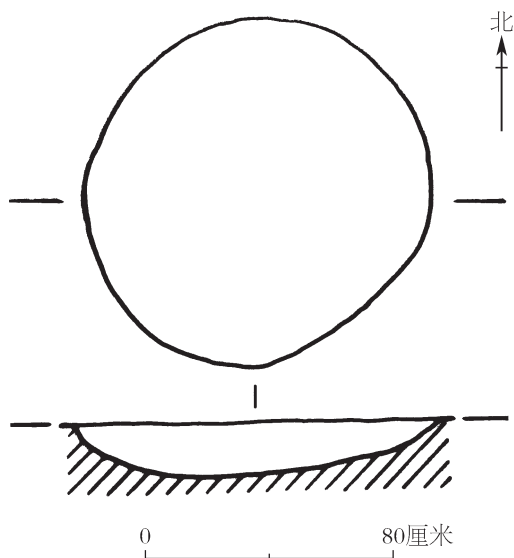

图二三 2012H13 平、剖视图

0.6、残高3厘米(图二四:1)。标本2012H13:1,夹粗砂灰褐陶。底部以上饰压印交错绳纹。壁厚0.6、残高3厘米(图二四:6)。

盘口尊 1件。2012H13:3,夹细砂灰褐陶。敛口,圆唇。有凸棱。壁厚0.9、残高9厘米(图二四:2)。

宽折沿花边罐 2件。宽平折沿。2012H13:2,夹粗砂黄褐陶。直口,直腹。唇部及沿饰有压印粗绳纹,唇部以下先饰一圈附加堆纹,再饰压印粗绳纹。壁厚0.4~0.8、残高6.8厘米(图二四:3)。2012H13:4,夹粗砂灰褐陶。侈口,斜直腹。唇部及沿饰有压印粗绳纹,唇部以下先饰一圈附加堆纹,再饰压印粗绳纹。壁厚0.6~0.8、残高4.4厘米(图二四:5)。

折沿花边罐 1件。2012H13:7,夹粗砂灰褐陶。平折沿,方唇。唇部及沿饰有压印粗绳纹,唇部以下饰压印粗绳纹。壁厚1、残高3厘米(图二四:4)。

2. 房址

3座。均由柱洞组成的地面建筑。

2010F1 开口于第⑫层下,打破生土层。由15个圆形柱洞组成的长方形地面建筑,方向30°(图二五)。柱洞内填土均为灰褐色沙土,较疏松。除少量碳粒外无其他遗物。柱洞直径在

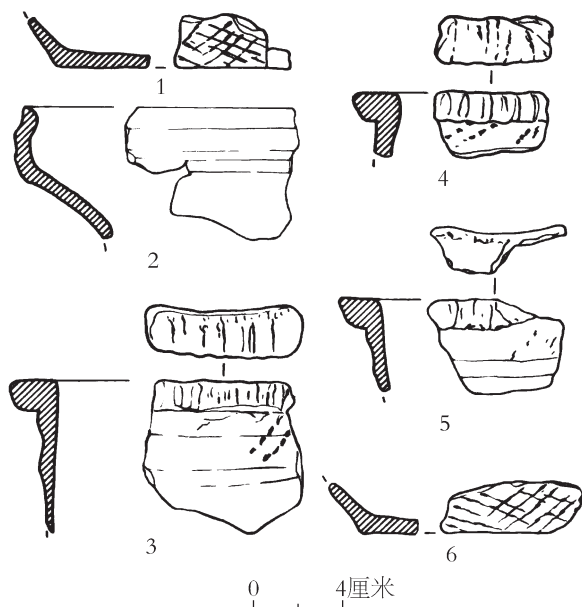

图二四 2012H13 出土器物

1、6 器底(2012H13:5、2012H13:1) 2-盘口罐(H13:3)
3、5-宽折沿花边罐(2012H13:2、2012H13:4) 4-折沿花边罐(2012H13:7)

0.1~0.18米之间,深度在0.06~0.14米之间,倾斜斜度均为90°。长2.9、宽2.2米,面积约6.5平方米。

2010F2 开口于第⑪层下,打破第⑫层。由14个圆形柱洞组成的近方形地面建筑(图二六)。柱洞内填土均为灰褐色沙土,较疏松。除少量碳粒外无其他遗物。柱洞直径在0.12~0.28米之间,深度在0.06~0.2米之间,倾斜斜度均为90°。长3、宽2.8米,面积约8.4平方米。

三 结语

I区新石器时代文化层可分三层,出土陶片主要以夹砂红褐陶、黄褐陶为主,纹饰主要以刻划纹为主,另有附加堆纹和戳印纹。可辨器型主要有卷沿罐、敞口罐、花边罐、缸、尊等。石器有磨制石器和打制石器,器型主要为石铤、石斧及少量砍砸器和刮削器。出土的敛口卷沿罐、侈口罐、盘口罐与该遗址上游的叫化岩遗址第二期陶器类似,折沿花边罐、高领罐则与其第三期类似。刘志岩将叫化岩遗址的时代定在距今5000~4500年。^[1]石柱地遗址出土陶器中不见叫化岩遗址第一期出土泥质黑皮陶和带细

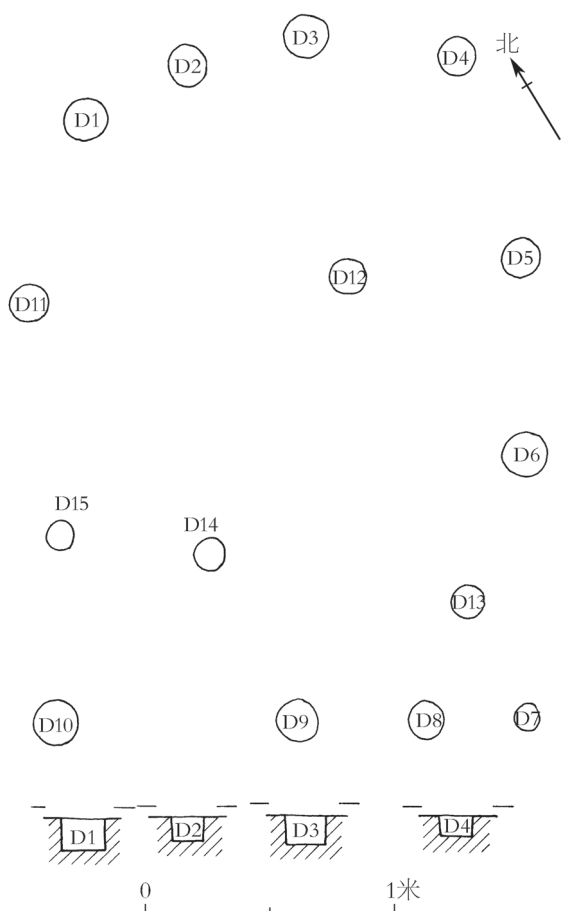

图二五 2010F1 平、剖视图

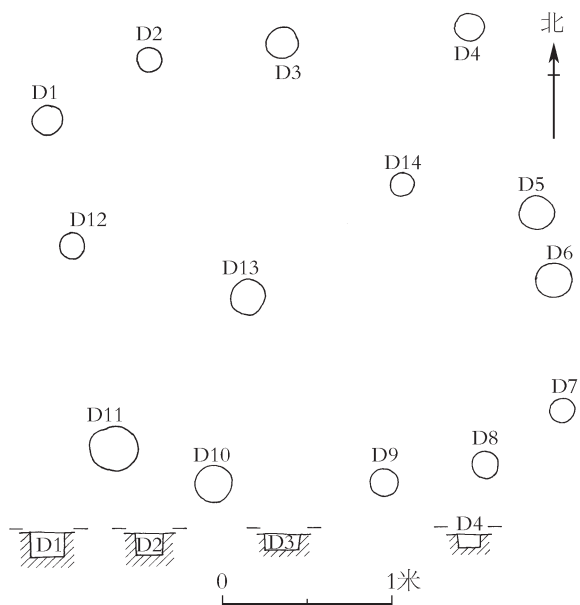

图二六 2010F2 平、剖视图

瓦棱纹的陶器，其年代应不早于其第一期，结合石柱地遗址ITN03E19⑩的碳十四树轮校正后数据2150BC—1970BC及ITN03E19⑪的碳十四树

轮校正后数据2300BC—2030BC，推测石柱地遗址I区新石器时代遗存的年代大致在距今4400～4000年。

III区新石器时期文化层只有一层，相对于I区来看，器类组合主要为宽折沿花边罐、折沿罐、盘口罐。而III区器类中不见I区的敛口卷沿罐、厚胎形器，I区的敛口卷沿罐、厚胎形器年代属于I区的偏早阶段，由此结合I区年代，推测III区新石器时代遗存的年代大致在距今4300～4000年。

从其文化内涵来看，遗址出土的敛口卷沿罐、侈口罐这类器物见于叫化岩遗址，刘志岩将其命名为叫化岩类型，为当地的一种土著文化；^[2]遗址中出土的折沿花边罐、高领罐、盘口尊和盘等器型则与成都平原的宝墩文化有着密切联系；遗址出土的盘口罐与重庆峡江地区的中坝文化具有相似性。

由此可见，石柱地遗址新石器文化遗存与成都平原的宝墩文化及峡江地区的新石器文化遗存有着密切联系。对研究宝墩文化南下以及金沙江下游新石器晚期的考古学文化交流及序列建立提供了重要的实物资料。

项目负责人：周科华

发掘：李万涛 李江涛 关维

周雯 张扬 匡汉斌等

摄影：江聪 李万涛

绘图：曾令玲 李会

执笔：李万涛

注释：

[1] 刘志岩：《金沙江下游与重庆峡江地区新石器时代末期考古学文化比较研究》，《四川文物》2011年第5期。

[2] 同[1]。

（责任编辑 周羿杨）

● 四川屏山县石柱地遗址出土石器

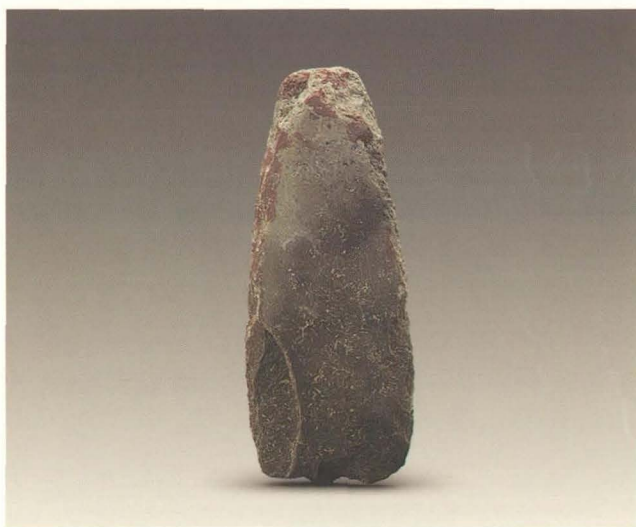

1.石斧 (ITN03E29②: 2)



2.石斧 (ITN03E28②: 1)



3.石斧 (ITN04E28②: 2)



4.石斧 (ITN01E20②: 1)



5.石镞 (IIITS05W01⑫: 1)



6.石斧 (ITN02E18②: 1)